



USA 1-800-888-8458

Europe +31 (0)33-45 45 600



Ergotron LX

- 13" (330 mm) height range
- Display tilts +5/-75° forward/back
- Display pans 180° right/left
- Arm pivots 360°
- Arm extends/retracts display 24" (610 mm) with Extension
- Weight capacity adjusts to hold display between 7 - 20 lbs (3.2 - 9.1 kg)
- Attachment Options: Desk Mount (clamp and grommet bases included): clamp to surfaces 1/2 - 1-7/8" (12.7 - 47.6 mm) thick or grommet mount through holes 5/16 - 2" (7.9 - 51 mm) wide and up to 2-1/2" (63.5 mm) thick
- Internal cable management routes cables neatly under Arm
- 5 year warranty

Ergotron LX

- 13" (330 mm) の高さ調節
- ディスプレイのチルトは、前後 +5/-75
- ディスプレイのパンは左右に 180
- アームは 360° 回転
- エクステンションにより、アームはディスプレイをつけた状態で 24" (610 mm) 伸縮可能
- 重量制限は、7 - 20 LBS (3.2 - 9.1 KG) のディスプレイを支えられるよう調節されます。
- 取付けオプション: デスク マウント (クランプおよびグロメットベース付き): 1/2 - 1-7/8" (12.7 - 47.6 mm) の厚さの表面にクランプで留めつけるか、または直径 5/16 - 2" (7.9 - 51 mm)、最大 2-1/2" (63.5 mm) の厚さの天板にグロメット留めします。
- 内部ケーブル管理では、アームの真下にケーブルが配線されます
- 5 年間保証

Ergotron LX

- 高度范围为 13 英寸 (330 毫米)
- 屏幕可作 +5/-75° 前后倾斜度调节
- 屏幕可作 左右 180° 摆动
- 支臂可 旋转 360°
- 支臂附加延伸臂可将显示器延伸/收回 24" (610 毫米)
- 承重量可调节以支撑重量在 7-20 磅 (3.2-9.1 千克) 之间的笔记本电脑
- 附件选项: 台式 (包括台夹式和孔锚式基座): 可夹在厚度为 1/2-7/8 英寸 (12.7-47.6 毫米) 的表面, 或通过直径为 5/16-2 英寸 (7.9-51 毫米)、厚达 2-1/2 英寸 (63.5 毫米) 的孔进行孔锚式安装。
- 由内设的理线装置将电沿沿支臂下面整齐布线
- 5 年保修



Ergotron LX Notebook Arm

- 13" (330 mm) height range
- Display tilts +5/-75° forward/back
- Display pans 180° right/left
- Arm pivots 360°
- Arm extends/retracts display 24" (610 mm) with Extension
- Weight capacity adjusts to hold notebook computers between 2.5 - 12 lbs (1.14 - 5.45 kg)
- Attachment Options: Desk Mount (clamp and grommet bases included): clamp to surfaces 1/2 - 1-7/8" (12.7 - 47.6 mm) thick or grommet mount through holes 5/16 - 2" (7.9 - 51 mm) wide and up to 2-1/2" (63.5 mm) thick
- Internal cable management routes cables neatly under Arm
- 5 year warranty

Ergotron LX ノートブック アーム

- 13" (330 mm) の高さ調節
- ディスプレイのチルトは、前後 +5/-75
- ディスプレイのパンは左右に 180
- アームは 360° 回転
- エクステンションにより、アームはディスプレイをつけた状態で 24" (610 mm) 伸縮可能
- 重量制限は、2.5-12 lbs (1.14 - 5.45 kg) のノート型パソコンを支えられるよう調整されます。
- 取付けオプション: デスク マウント (クランプおよびグロメットベース付き): 1/2 - 1-7/8" (12.7 - 47.6 mm) の厚さの表面にクランプで留めつけるか、または直径 5/16-2" (7.9 - 51 mm)、最大 2-1/2" (63.5 mm) の厚さの天板にグロメット留めします。
- 内部ケーブル管理では、アームの真下にケーブルが配線されます
- 5 年間保証

Ergotron LX 笔记本电脑支臂

- 高度范围为 13 英寸 (330 毫米)
- 屏幕可作 +5/-75° 前后倾斜度调节
- 屏幕可作 左右 180° 摆动
- 支臂可旋转 360°
- 支臂附加延伸臂可将显示器延伸/收回 24" (610 毫米)
- 承重量可调节以支撑重量在 2.5 - 12 磅 (1.14-5.45 千克) 之间的笔记本电脑
- 附件选项: 台式 (包括台夹式和孔锚式基座): 可夹在厚度为 1/2-7/8 英寸 (12.7-47.6 毫米) 的表面, 或通过直径为 5/16-2 英寸 (7.9-51 毫米)、厚达 2-1/2 英寸 (63.5 毫米) 的孔进行孔锚式安装。
- 由内部电缆管理系统内设的理线装置将电 缆线在沿支臂下面整齐布线
- 5 年保修

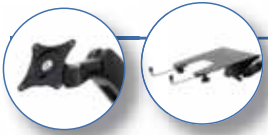

1

DETERMINE PLACEMENT OF BASE ON WORK SURFACE.

卓上のベース位置を決める
确定底座在工作平面上的放置方式。

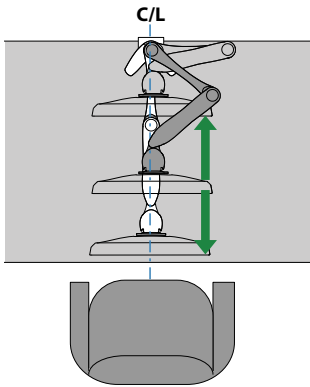

Straight Configuration
直列配置
直线配置

A

B

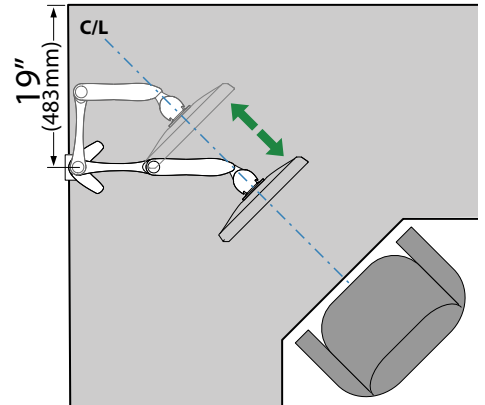

Corner Configuration - position base minimum 19" (483mm) from either edge

角に配置 - ベースを角からどちらかの縁に最短 19" (483MM) 離して配置

角落配置 - 将底座放在离任何一边最少19" (483毫米) 的地方

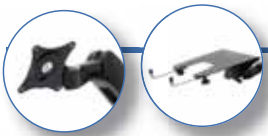

2

ATTACH BASE

ベースを取付ける
安装 底座

A

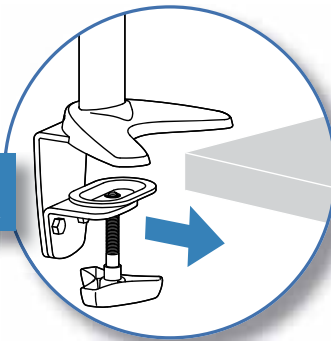

CLAMP OPTION

クランプ オプション
夹具式



B

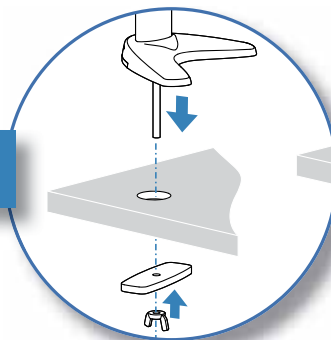

GROMMET OPTION

グロメット オプション
孔锚式



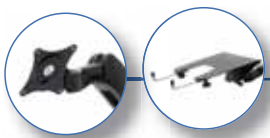

2 A

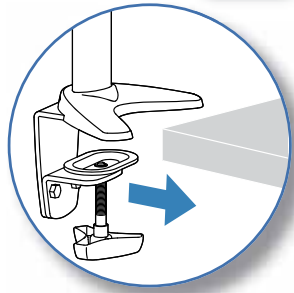

ATTACH BASE - Clamp ベースを取付ける - クランプ 安装 底座 - 夹具

	A	B
1		 7/16"



EDGE MOUNT (one piece)
端部に取り付ける (一体化された部品)
边缘安装 (一块件式)

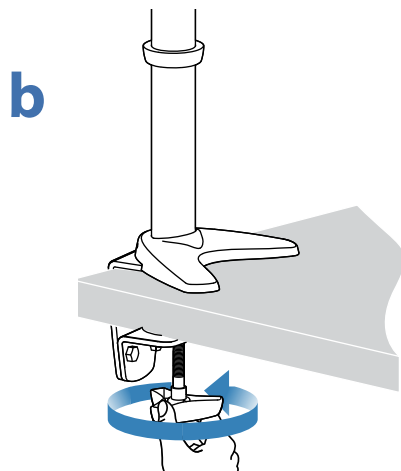
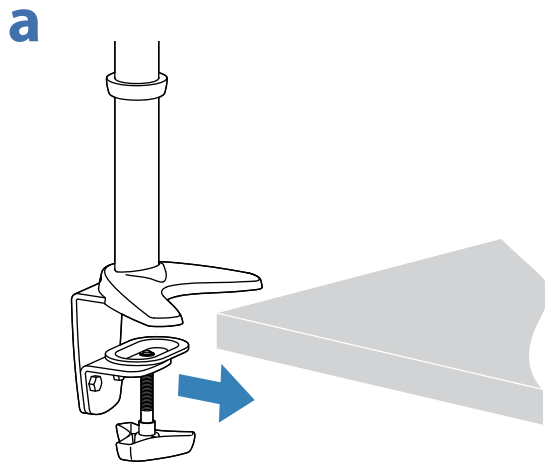

TOP/BOTTOM MOUNT (two piece)
上下から取り付ける (部品を 2 つ使用)
上部/下部安装 (两块件式)

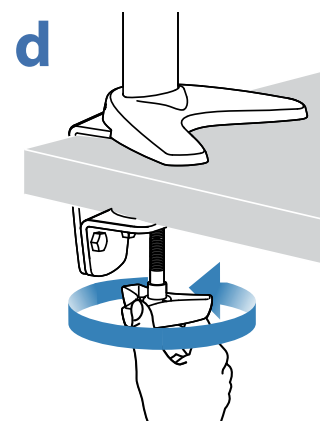
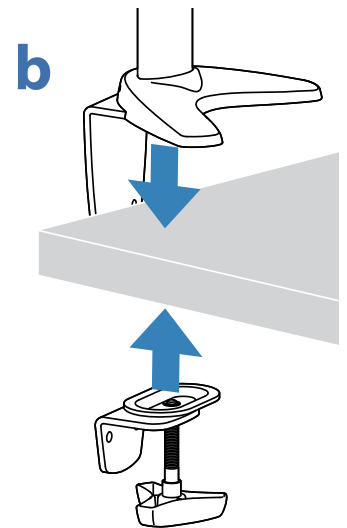
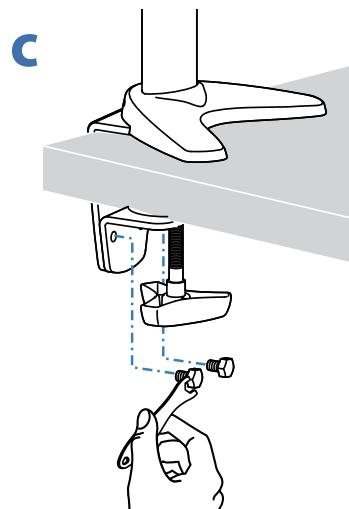
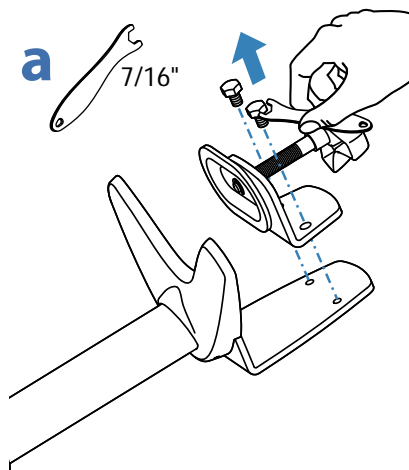

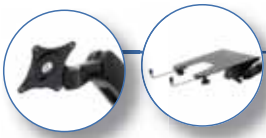

2 B

ATTACH BASE - Grommet ベースを取付ける - グロメット 安装 底座 - 孔锚

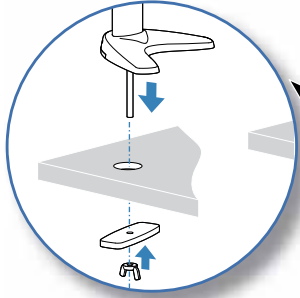
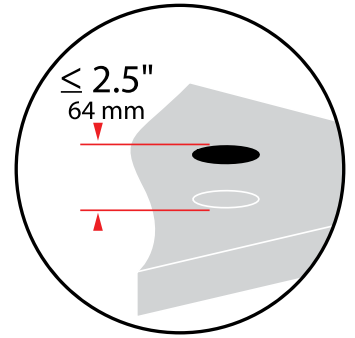

	A	B	C	D
1	1x 	1x 	1x 	1x
2		2x 1x 	1x 	

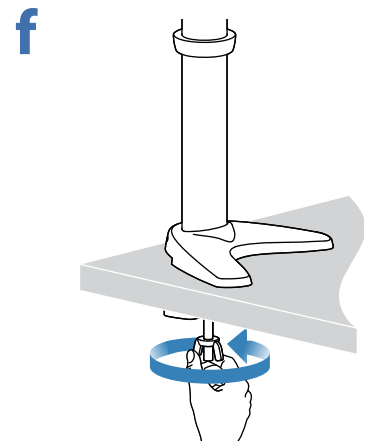
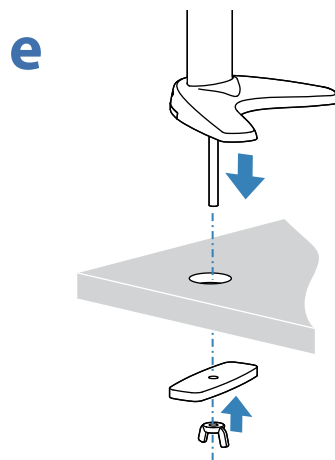
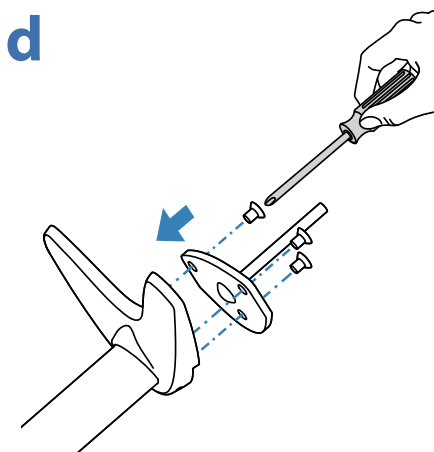
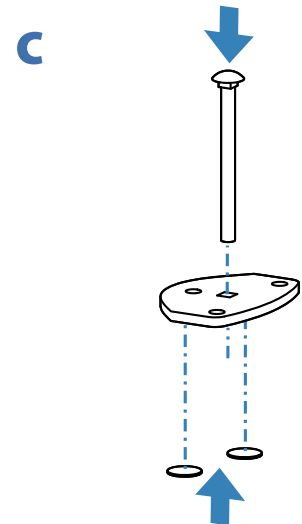
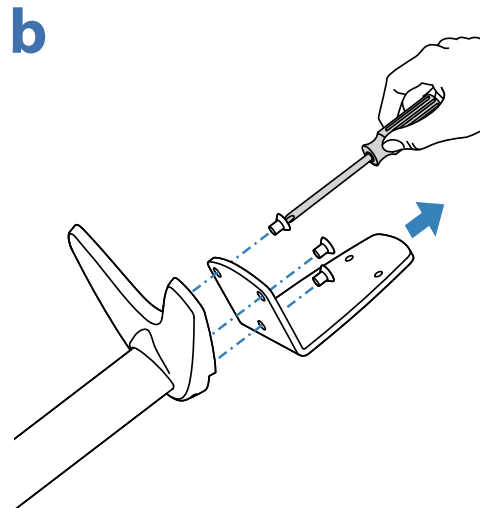
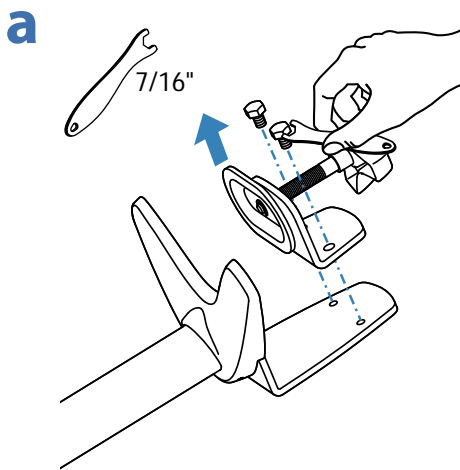

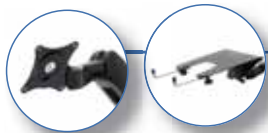

3

Mount Extension/Arm NOTE: If attaching Arm directly to pole, without extension skip to Step 4.

Mount Extension/Arm 注: エクステンションを使わずにアームに直接ポールを取付ける場合、ステップ 4 に進んでください。

Mount Extension/Arm 注意: 如果将支臂直接安装到柱子上, 而不安装延伸臂, 则跳到第4步。

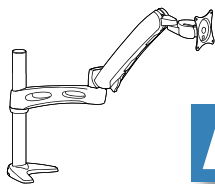

A

MOUNT ONE EXTENSION/ARM

1つのエクステンション/アームを取り付ける

安装一个延伸臂/支臂

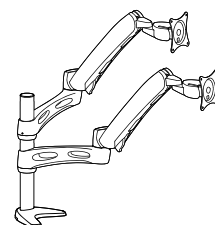
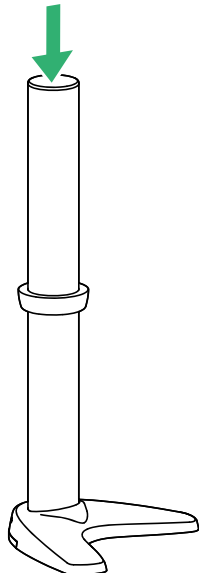
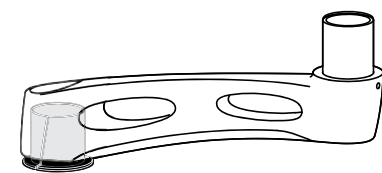
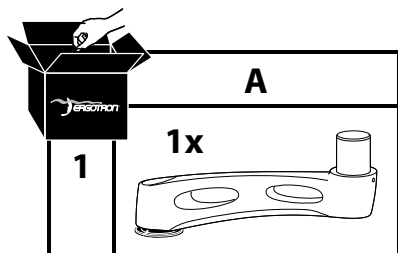

B *

MOUNT TWO EXTENSIONS/ARMS

2つのエクステンション/アームを取り付ける

安装两个延伸臂/支臂

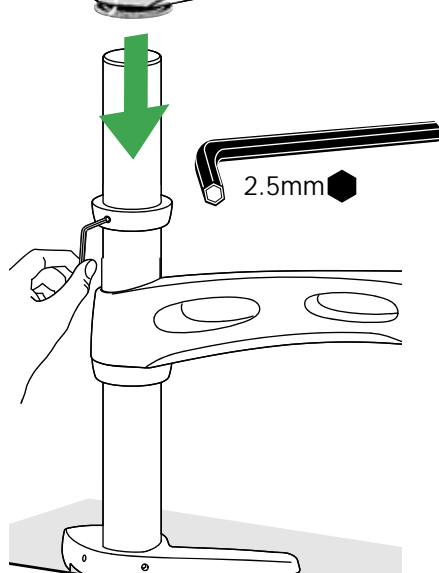
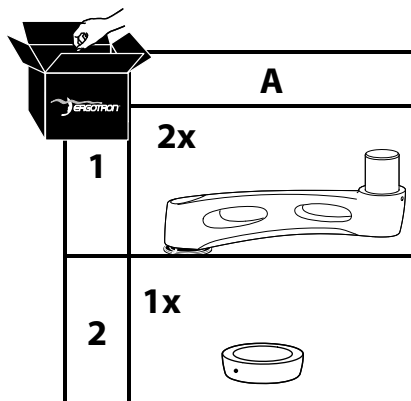

WARNING:

Desk Clamp Installations: The range of motion (side-to-side) for two Extensions/Arms on one pole mounted with the Desk Clamp option is limited to 180° forward (over front of desk clamp base).



警告:

デスク クランプによる取り付け: デスク クランプ オプションを使って 1 つのポールに 2 つのエクステンション/アームを取り付けた場合、稼動範囲 (左右) は前方 180° (デスク クランプ ベースの前) に制限されます。



警告:

台式夹安装: 用台式夹选购件安装的一个立柱上的两个延伸臂/支臂的活动范围 (左右) 限于向前作180° 向前摆动 (在台式夹底座以上前部)。

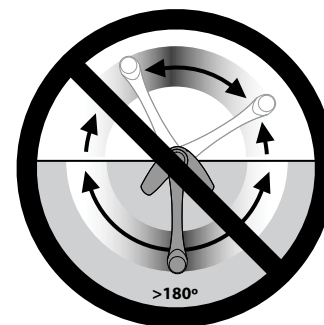
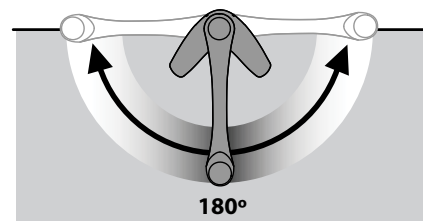

NOTE: Grommet Mount Installations: The range of motion (side-to-side) for two Extensions/Arms on one pole mounted with the Grommet Mount option is 360°

注: グロメット マウントによる取り付け: グロメット マウント オプションを使って 1 つのポールに 2 つのエクステンション/アームを取り付けた場合の稼動範囲 (左右) は 360°です。

注意: 孔锚安装: 用孔锚选购件安装的一个立柱上的两个延伸臂/支臂的活动范围 (左右) 限于360°

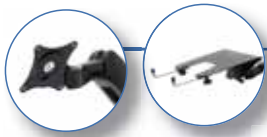

ATTACH DISPLAY
ディスプレイを
安装显示器

A

4

B



ATTACH NOTEBOOK
ノート型パソコンを
安装笔记本电脑



	A	B	C	D
1	1x* 	4x* #8-32 	4x* M4 x 10mm 	1x*
2		4x* 	1x* 3/32" 	
3	1x* For optimum ergonomic viewing, set top of monitor screen 1" below eye height of operator.	M4 x 10mm 	1x* 4mm 	

* Quantity per Arm
* アーム当たりの数量
* 每支臂数量

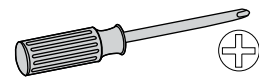

4 A

ATTACH LABEL
ラベルを付ける
安装标签

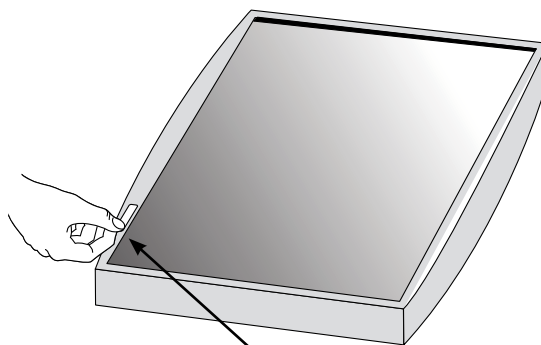

For optimum ergonomic viewing,
set top of monitor screen
1" below eye height of operator.

人間工学的に最適な状態で見ることが
できるように、モニター画面の上部
は目の高さより 1" 低い位置に設置
してください。

为获得最佳人体工程学视角，
将显示器屏幕的顶部调节到操作人员眼睛
高度以下1" 的地方。



ATTACH DISPLAY
ノート型パソコンを取付ける
安装显示器

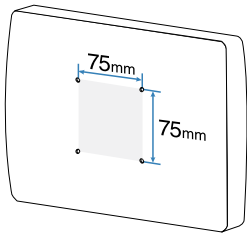

75 x 75mm

A

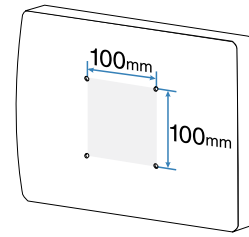

100 x 100mm

B

5

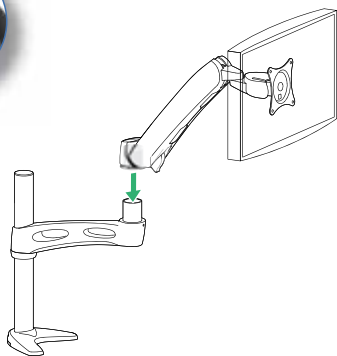
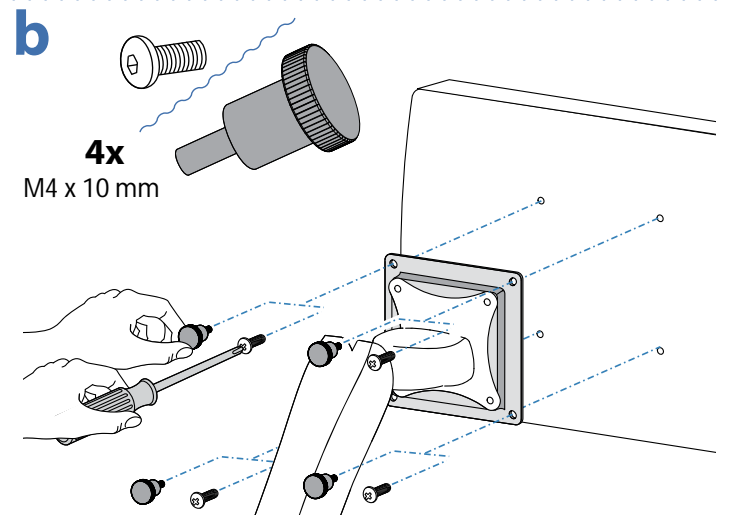
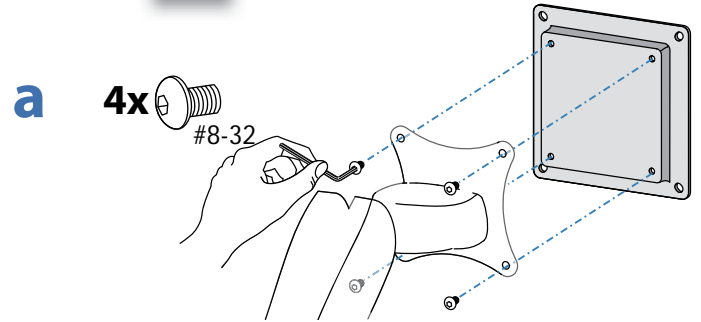
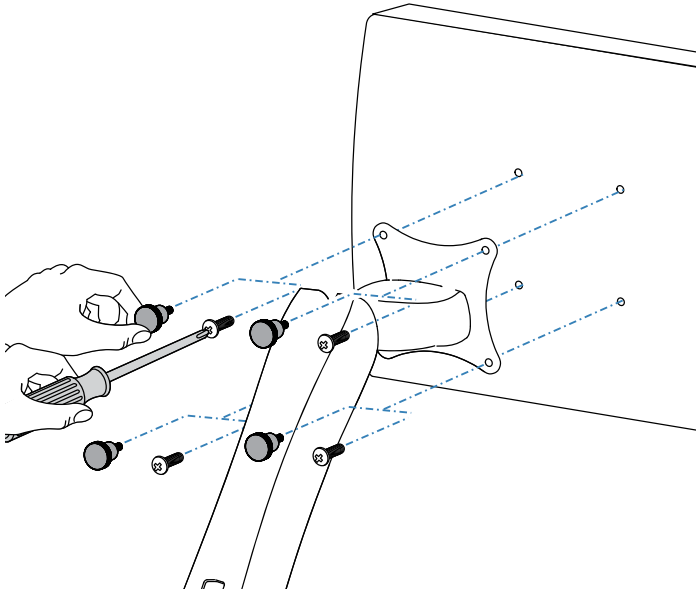
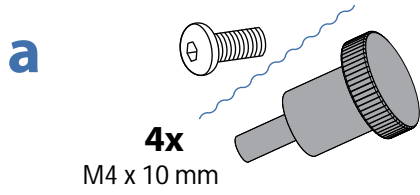

ATTACH ARM TO EXTENSION
アームをエクステンションに取付ける
将支臂安装到延伸臂

A

6

B

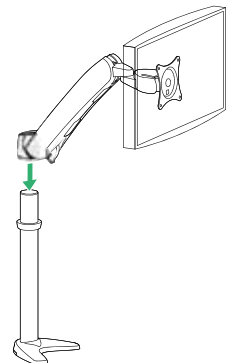

ATTACH ARM TO POLE
アームをポールに取付ける
将支臂安装到支柱





ATTACH NOTEBOOK

ノート型パソコンを取付ける 连接笔记本电脑

4 B

Ergotron's Notebook Tray is designed to attach to Ergotron Arms and Stands with a 75mm x 75mm hole pattern. If you are attaching the Tray to a non-Ergotron product, before proceeding with this installation, you should contact the manufacturer of that mounting solution.

NOTE: After you have attached the Ergotron Notebook Tray and your notebook according to these Assembly Instructions, make sure that the Arm/Stand has been adjusted properly to support the weight of both the Notebook Tray and your notebook. - For more information, please contact Ergotron Customer Care.

Ergotron のノートブック トレーは、Ergotron 社製のアームおよびスタンドに 75mm x 75mm の穴位置間隔で取付けるように設計されています。Ergotron 社製以外の製品にトレーを取付ける場合、事前に必ず製造元に問い合わせて取付け指示に従ってください。

注: 取扱い説明書に従って Ergotron ノートブック トレーおよびお使いのノート型パソコンを取付けた後、アーム/スタンドがノートブック トレーとパソコン両方の重量を支えられるよう適切に調整されていることを確認してください。- 詳細については、Ergotron カスタマーケアにお問い合わせください。

Ergotron的笔记本托架用于安装到安装孔型为 75mm x 75mm 的Ergotron的支臂和支架上。如果你要将托架安装到非Ergotron的产品上, 开始安装之前, 您应联络该安装方案的制造商。.

注意: 根据安装说明安装Ergotron笔记本电脑托架和笔记本电脑后, 确保支臂和支架已调节妥当, 可能使其可支撑笔记本电脑托架和加上笔记本电脑的总重量。- 若需更多资料, 请联络Ergotron客户服务中心。



WARNING

Weight balanced arms will spring upward and may cause personal injury or equipment damage when weight of monitor is removed. Secure arm or lift into full up position when removing monitor.



警告

モニターの重量が取り除かれたときに、重量が均衡したアームが上方に飛び出し身体傷害や器具破損の原因となる可能性があります。モニターを取り外す際は、アームをしっかり押さえておくか、またはアームが最上位置にあることを確認してください。



警告

显示器重量被移开时, 依靠重量平衡的支臂会向上弹起, 并可能造成人身伤害或设备损坏。移走显示器时, 务必固定支臂或者将显示器先移到最顶部的位置。



	A	B	C	D	E
1	1x 	1x 	4x 	4x 	1x
2			1x 	1x 	2x
3	3x 	2x 	1x 	2x 	

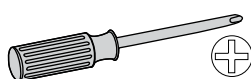

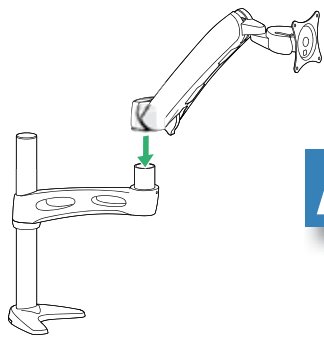

A

5

B

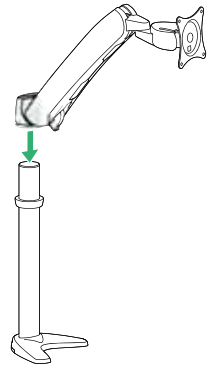

ATTACH ARM TO EXTENSION
アームをエクステンションに取付ける
将支臂安装到延伸臂

ATTACH ARM TO POLE
アームをポールに取付ける
将支臂安装到支柱



6

a **ATTACH TRAY**
トレーを取付ける
安装托架

4x
M4 x 10 mm

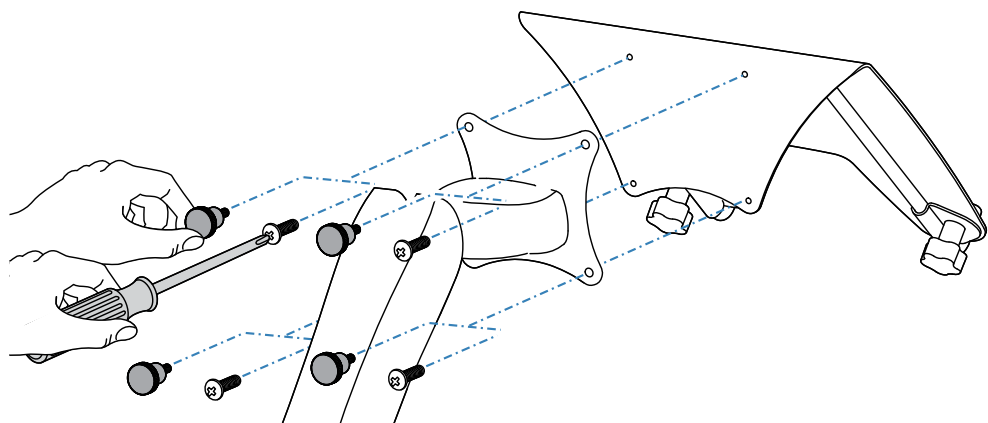
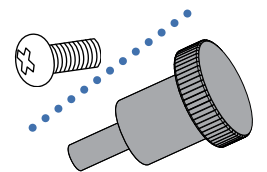

b **ATTACH PORTRAIT/LANDSCAPE ROTATION STOP SCREW**
縦/横回転止めネジを取付ける
安装纵向/横向旋转止动螺丝

1x
M4 x 8 mm



1x

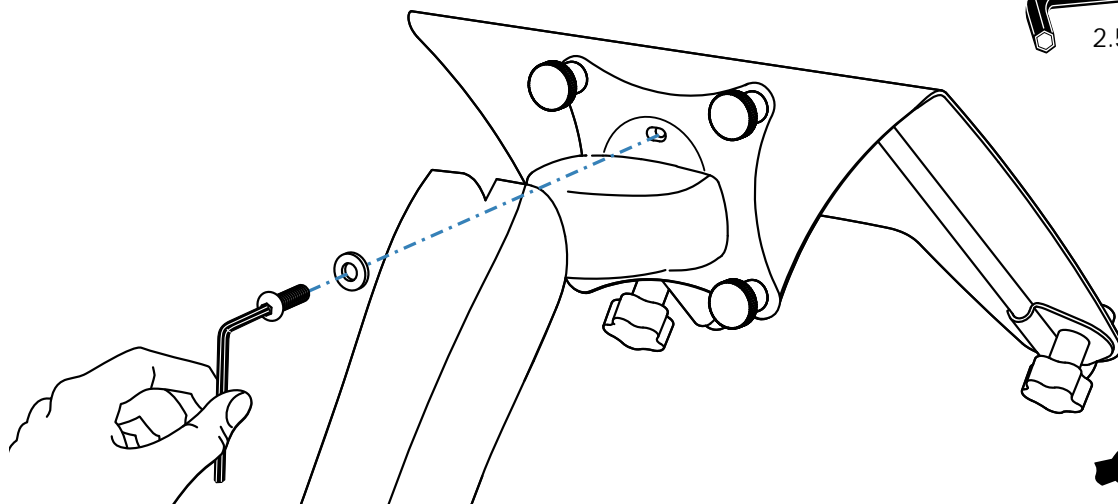



7

A **B**

PLACE NOTEBOOK
ノート型パソコンを配置する
放置笔记本电脑

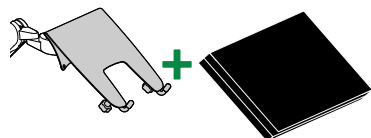

PLACE DOCKING STATION AND NOTEBOOK
ドッキングステーションおよびノート型パソコンを配置する
放置坞站和笔记本电脑

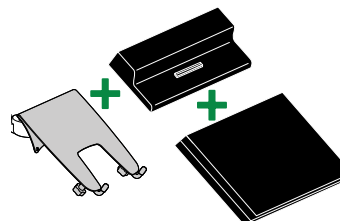

2x



7A

PLACE NOTEBOOK
ノート型パソコンを配置する
放置笔记本电脑

Pads will help prevent notebook from slipping, but they will not hold all notebooks on the tray in all circumstances. Use caution while tilting the tray, since some angles may cause the notebook to fall off resulting in equipment damage or personal injury.

パッドはノート型パソコンが滑り落ちるのを防ぎますが、すべてのノート型パソコンを常にトレー上に固定して

おくとは限りません。トレーを傾ける際には十分気をつけてください。角度によってはノート型パソコンが落ちて、器具破損や身体傷害の原因となることがあります

垫板可防止笔记本电脑滑落，但它们不能够在任何情况下将笔记本电脑固定在托架上。调整托架的倾斜度时应小心，由于某些角度可能会导致笔记本电脑滑落，造成设备损坏或人身伤害。

a



b

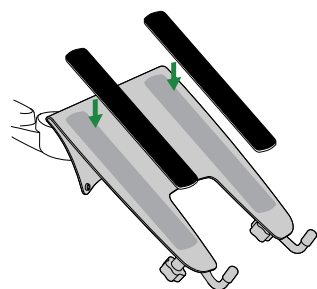

c

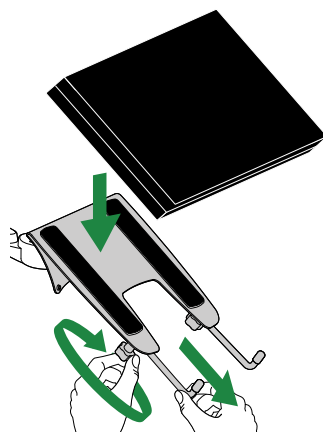

d

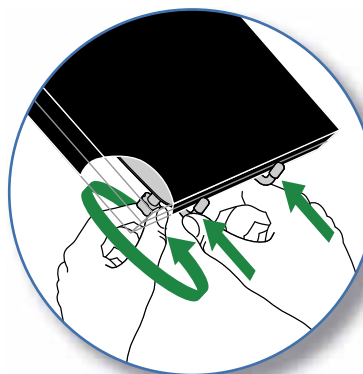



PLACE DOCKING STATION AND NOTEBOOK

7B

ドッキングステーションおよびノート
型パソコンを配置する
放置坞站和笔记本电脑

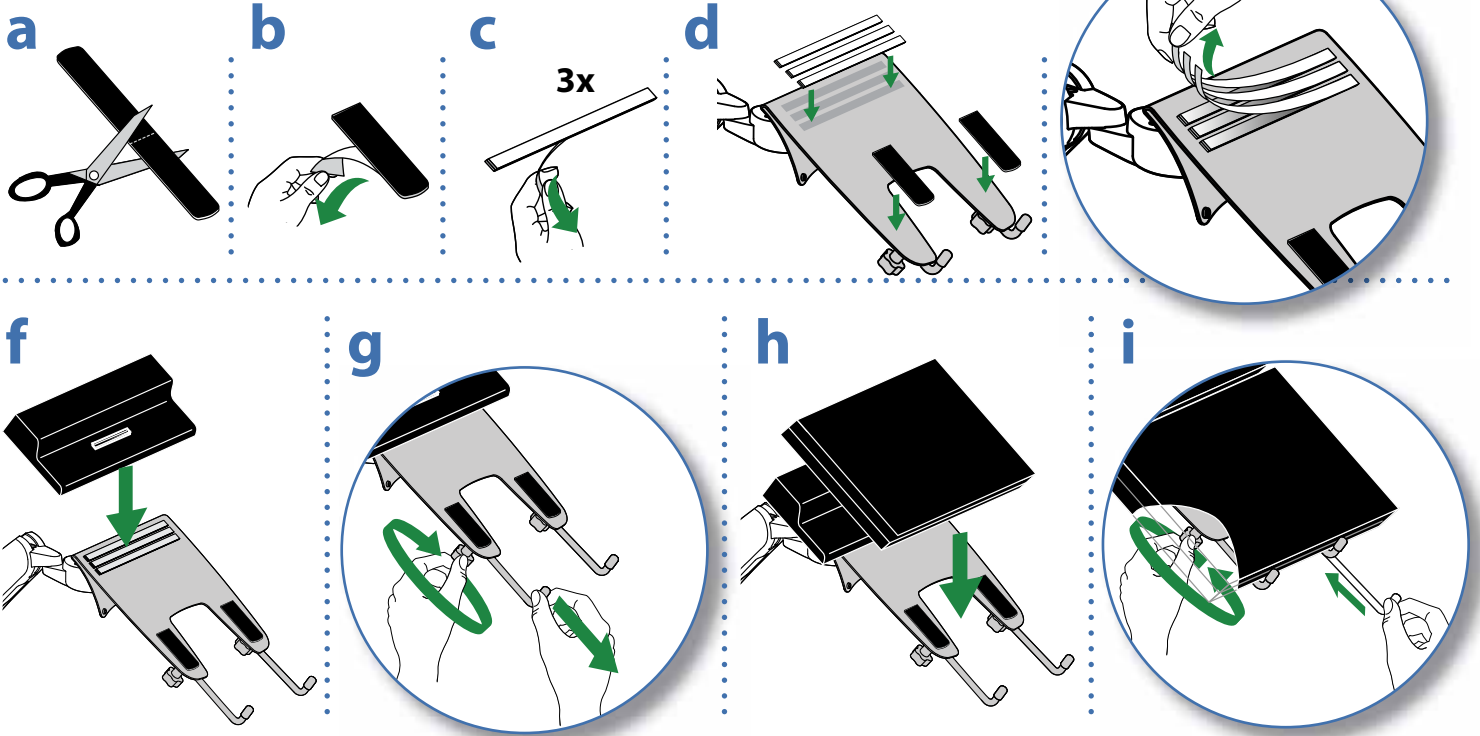
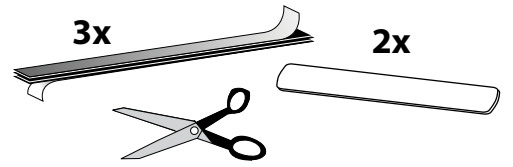

ATTACH CLIPS

クリップを取付ける
安装夹子

8

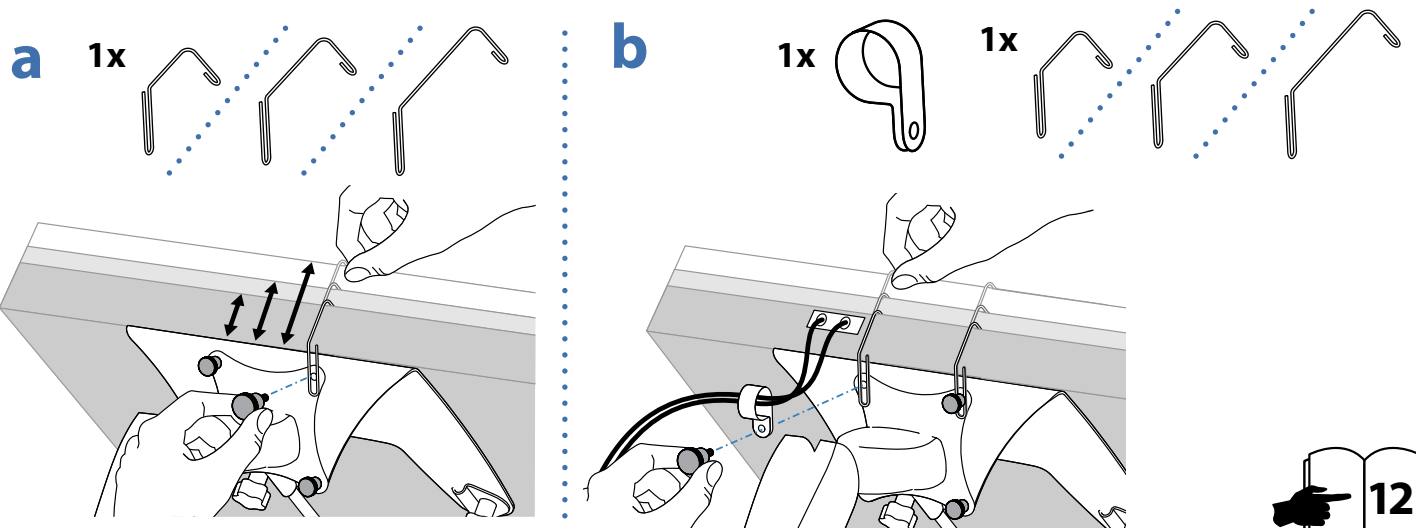
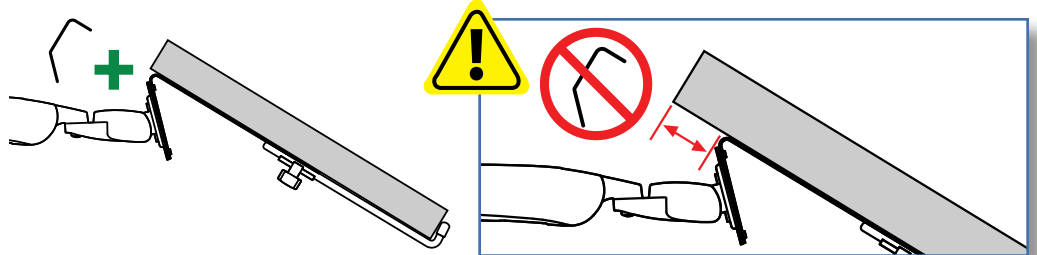

ADJUST HEIGHT

To change position of Arm on pole, remove Arm from pole, loosen Collar and raise or lower on pole, tighten Collar and replace Arm.

高さの調節

ポール上でのアームの位置を変更するには、ポールをアームから取り外し、カラーを緩めてポール上で上下させてからカラーを締めてアームの位置を変えます。

调节高度

要调节支臂在支柱上的位置，将支臂从支柱上拆下，松开套环并在支柱向上或向下移动，然后按紧套环并装回支臂。

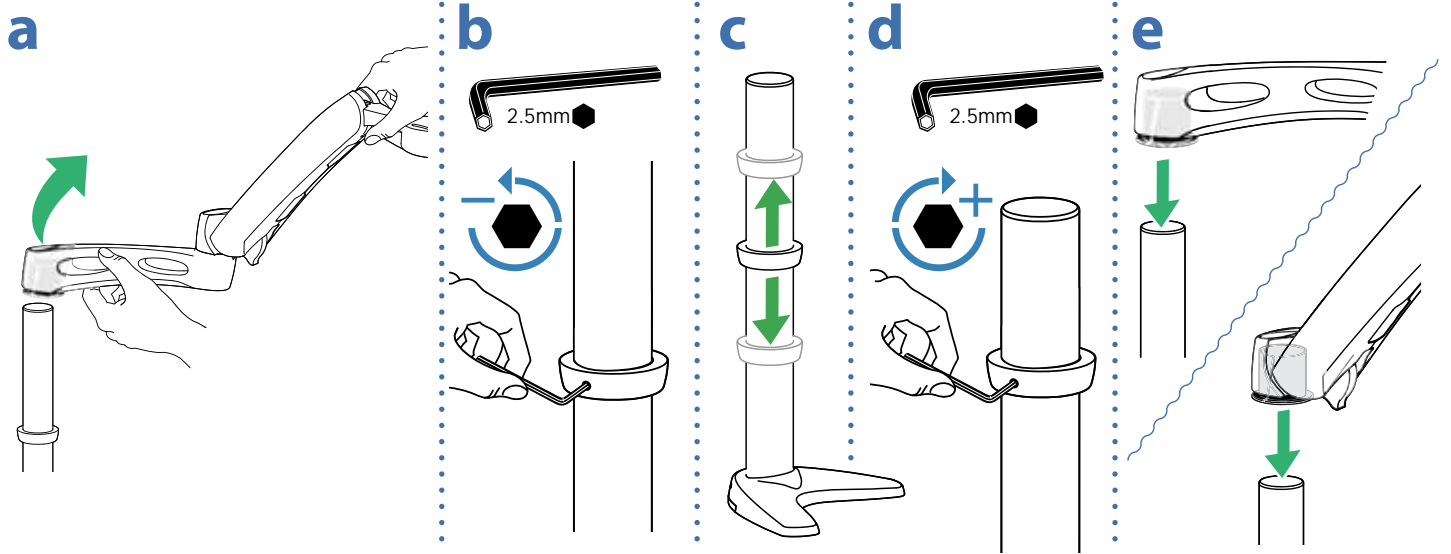
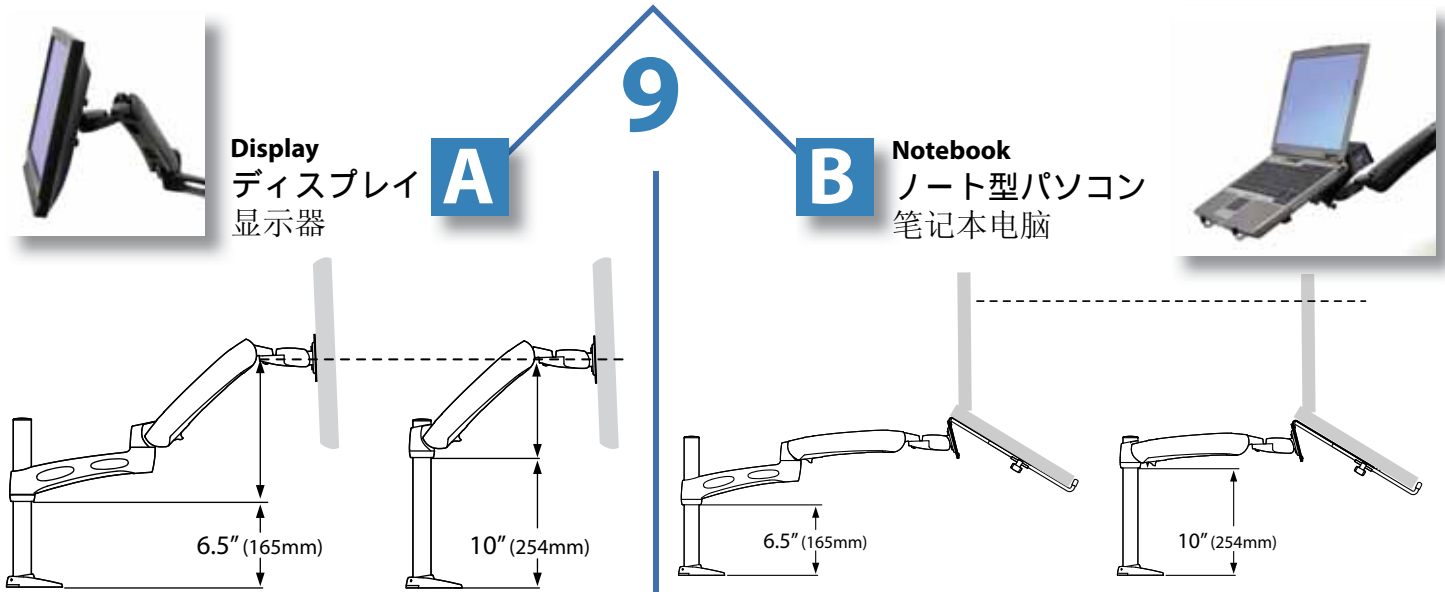

10 ROUTE CABLES

ケーブル配線
走线

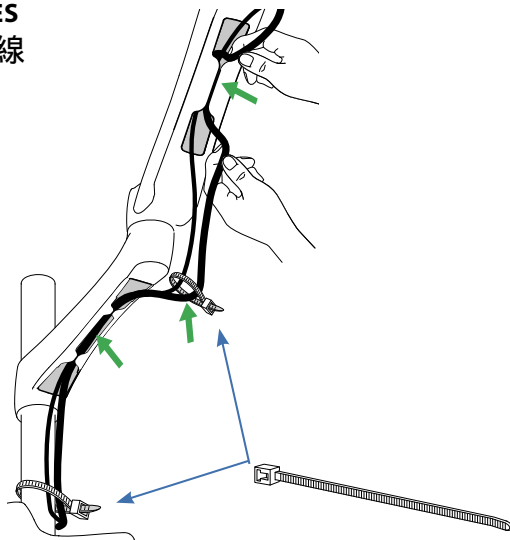

Leave Slack in cable

ケーブル配線はアームの移動が自由に行えるよう、多少たるみを持たせてください。
让电缆保持松弛

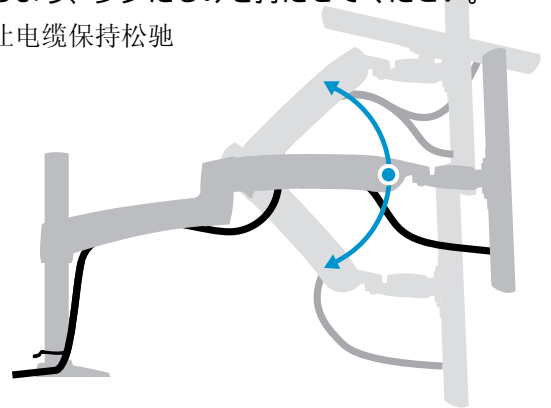

11 a LIFT (up and down) リフト(上下) 升降(上下)

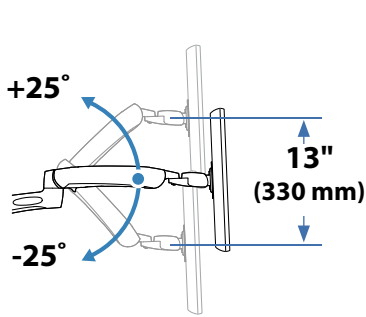

Display
ディスプレイ
显示器



Notebook
ノート型パソコン
笔记本电脑

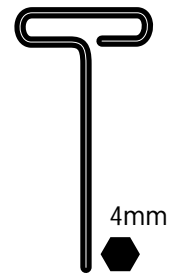
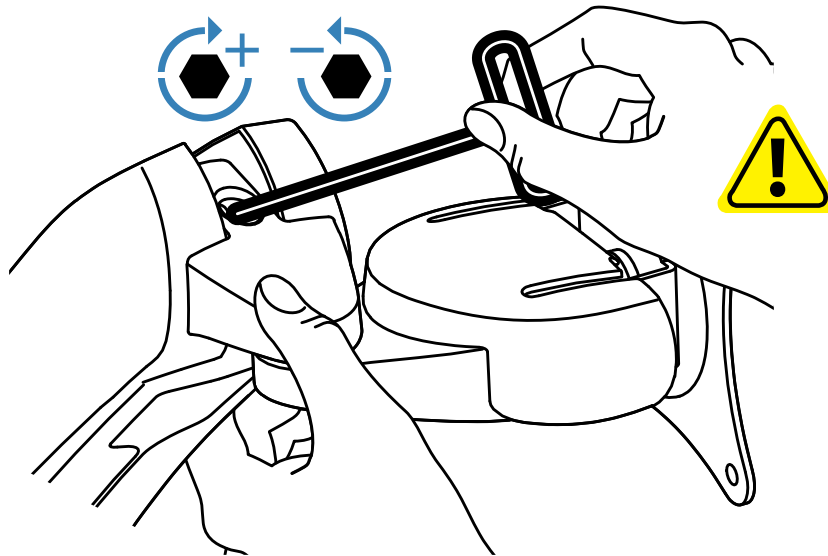
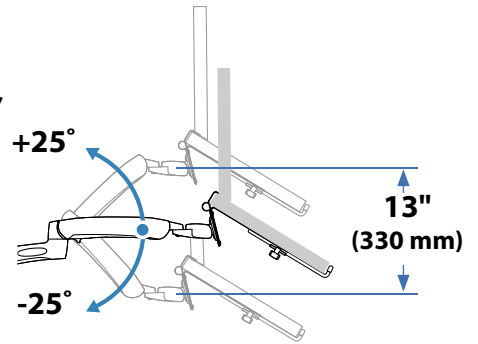

11.....

RANGE OF MOTION

This product is designed to adjust quickly and easily according to your needs – refer to following steps for adjustment.

a Lift – Up and down

If it does not stay in place or movement is stiff, tension needs adjustment. Adjust until motion is equal.

Adjust Lift – Up and down

To increase tension
- Turn Clockwise

To decrease tension
- Turn Counterclockwise

⚠ CAUTION
DO NOT overtighten fasteners.
Overtightening may cause damage to your equipment.

11.....

稼働範囲

当製品は、ユーザーのニーズに合わせて短時間で簡単に調節できるように設計されています。次の手順で調節を行ってください。

a リフト 上下

ぐらぐらして安定しなかったり動きにくい場合は、張力を調節する必要があります。動きが均等になるように調節してください。

リフトの調節 - 上下

張力を増加させるには
- 時計回りに回す

張力を減少させるには
- 反時計回りに回す

⚠ 注意
調節ネジは締めすぎないようにしてください。強く締め付けすぎると、器具が破損する原因となります。

11.....

移动范围

本设备可根据您的需要快速轻易地调节 – 调节方法请参考以下步骤。

a 抬起 - 向上和向下

如果不能保持位置或运动不顺畅，则需要调节阻尼。进行一直调节到运动非常顺畅。

调节升降 - (上下)

要增加阻尼
- 顺时针转扭动

要降低阻尼
- 逆时针转动

⚠ 小心
不要过度拧紧固定器。过度拧紧可能会损坏设备。

b TILT (forward and backward)
チルト（前後）
傾斜（前後）

Display
ディスプレイ
显示器

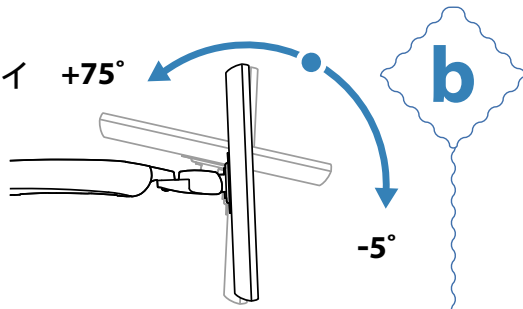

Notebook
ノート型パソコン
笔记本电脑

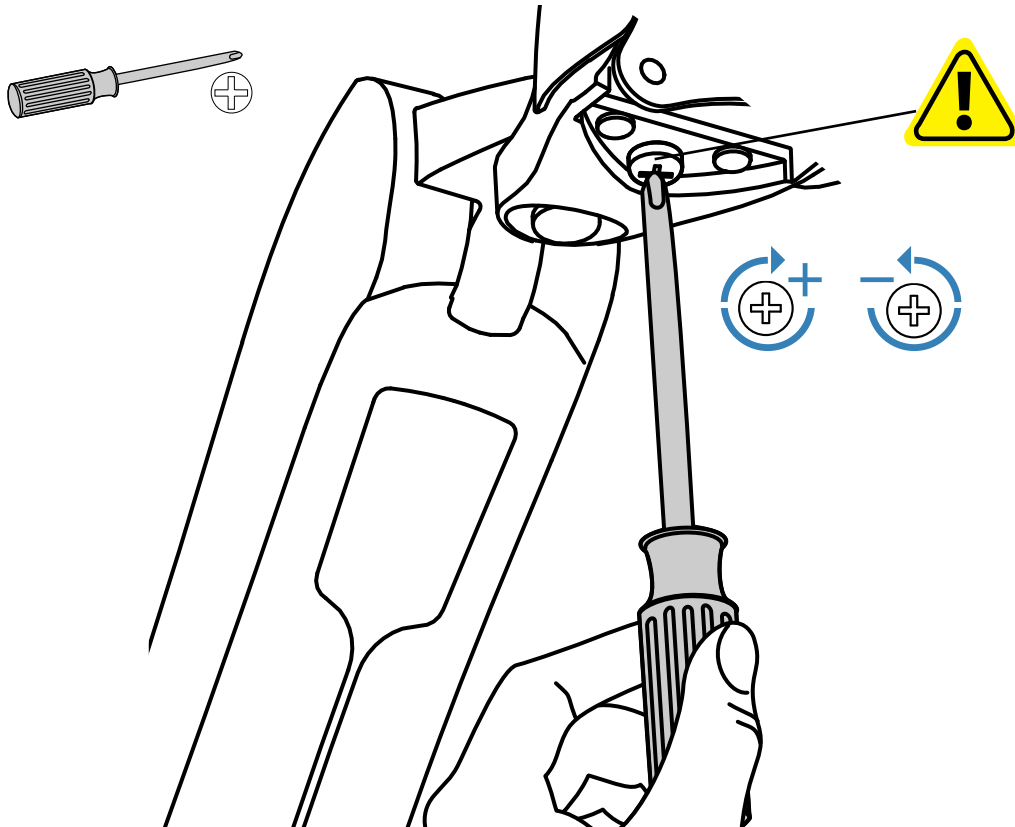
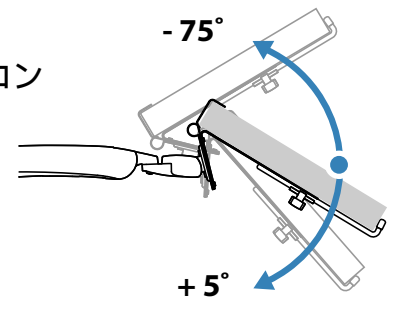

b Tilt – Forward and Backward

If it does not stay in place or movement is stiff, tension needs adjustment. Adjust until motion is equal.

Adjust Tilt – Forward and Backward

☞ To increase tension
- Turn Clockwise

☞ To decrease tension
- Turn Counterclockwise

⚠ CAUTION
DO NOT remove screw. Removing screw may cause damage to equipment.

b チルト 前後

ぐらぐらして安定しなかったり動きにくい場合は、張力を調節する必要があります。動きが均等になるように調節してください。

チルトの調節 前後

☞ 張力を増加させるには
- 時計回りに回す

☞ 張力を減少させるには
- 反時計回りに回す

⚠ 注意
ネジは取り外さないようにしてください。ネジを取り外すと、器具が破損する原因となります。

b 傾斜調節 – 向前和向后

如果不能保持位置或运动不顺畅，则需要调节阻尼。一直调节到运动非常顺畅。

调节倾斜 – 向前和向后

☞ 要增加阻尼
- 顺时针转动

☞ 要降低阻尼
- 逆时针转动

⚠ 小心
不要拆除螺丝。拆除螺丝可能会损坏设备。

C SWING (side-to-side)
スイング (左右)
 摆动。(左右)

Display
ディスプレイ
 显示器

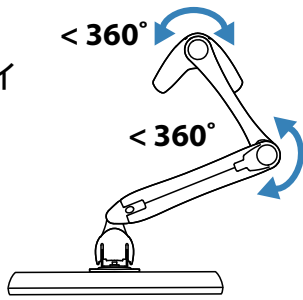

Notebook
ノート型パソコン
 笔记本电脑

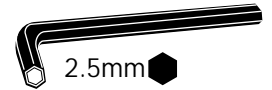
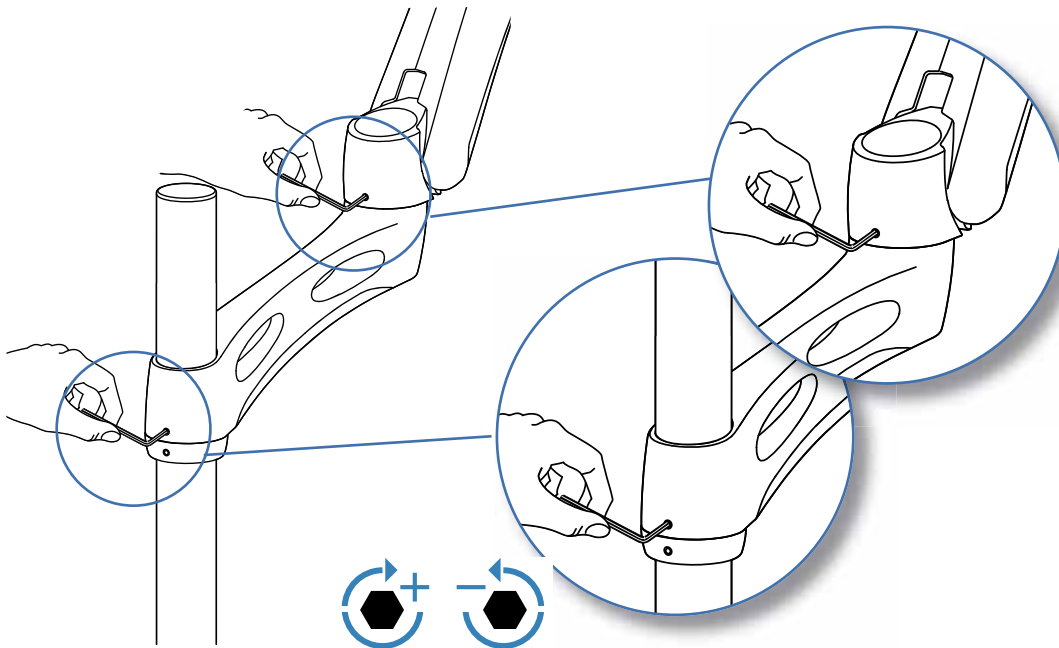
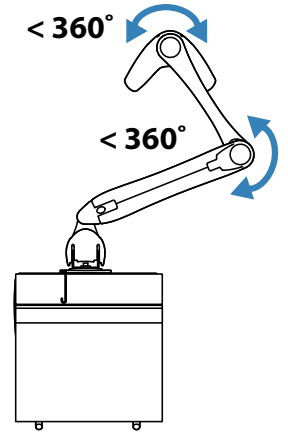

C Arm Swing – Side-to-side
 If it does not stay in place or movement is stiff, tension needs adjustment. Adjust until motion is equal.

Adjust Arm Swing – Side-to-side

- To increase tension
- Turn Clockwise
- To decrease tension
- Turn Counterclockwise

C アーム スイング 左右
 ぐらぐらして安定しなかったり動きにくい場合は、張力を調節する必要があります。動きが均等になるように調節してください。
アーム スイングの調節 左右
 張力を増加させるには
 - 時計回りに回す
 張力を減少させるには
 - 反時計回りに回す

C 支臂摆动 – 左右
 如果不能保持位置或运动不顺畅，则需要调节阻尼。一直进行调节到运动非常顺畅。



调节支臂摆动 – 左右

- 要增加阻尼
- 顺时针转扭动
- 要降低阻尼
- 逆时针转动

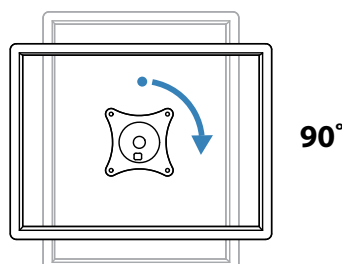

d PORTRAIT/LANDSCAPE
縦/横
 纵向/横向

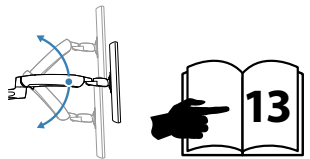

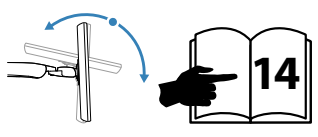
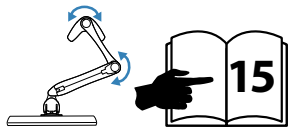

? Troubleshooting

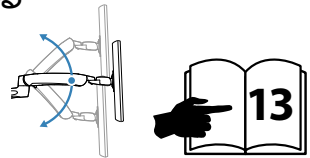
Symptom	Probable Cause	Solution
Display lifts up and down too easily or with difficulty.	Tension needs adjustment.	Adjust Lift 
	Exceeds weight capacity: Ergotron LX: 7 - 20 lbs. (3.22 - 9.1 kg). Ergotron LX Notebook Arm: 2.5 - 12 lbs. (1.13 - 5.4 kg).	 USA 1-800-888-8458 Europe +31 (0)33-45 45 600
Display tilts forward and back too easily or with difficulty.	Tension needs adjustment.	Adjust Tilt 
Arm swings side-to-side too easily or with difficulty.	Tension needs adjustment.	Adjust Arm Swing 

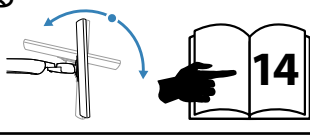
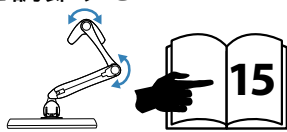
? トラブルシューティング

症状	考えられる原因	解決方法
ディスプレイが上下に過度に移動しやすい、または移動しにくい。	張力を調節する必要があります。	リフトを調節する 
	重量制限超過: Ergotron LX: 7 - 20 lbs. (3.22 - 9.1 kg). Ergotron LX Notebook Arm: 2.5 - 12 lbs. (1.13 - 5.4 kg).	 USA 1-800-888-8458 Europe +31 (0)33-45 45 600
ディスプレイが前後に過度に傾きやすい、または傾きにくい。	張力を調節する必要があります。	チルトを調節する 
アーム スイングが左右に過度に傾きやすい、または傾きにくい。	張力を調節する必要があります。	アーム スイングを調節する 

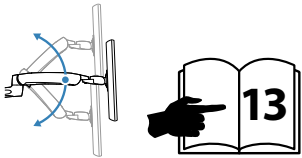
? 故障解决

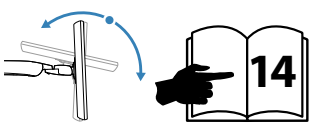
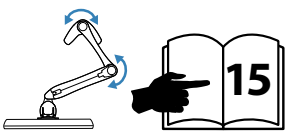
故障现象	可能的原因	解决方法
显示屏升高或降低时太松或太紧。	需要调节阻尼。	调节 升降 
	超过承重能力： Ergotron LX: 5 - 20 lbs. (2.27 - 9.1 kg). Ergotron LX 笔记本电脑支臂: 2.5 - 12 lbs. (1.13 - 5.4 kg).	 USA 1-800-888-8458 Europe +31 (0)33-45 45 600
显示屏向前或向后倾斜时太松或太紧。	需要调节阻尼。	调节 倾斜度 
支臂左右摆动时太松或太紧。	需要调节阻尼。	调节 支臂摆动 

Ergotron Warranty Policy

Ergotron warrants that its products will remain free of defects in material and workmanship for five (5) years. All subject to the exceptions, exclusions and limitations as set forth below.

Exceptions to this warranty include:

- Three (3)-year warranty on all Neo-Flex™ by Ergotron products
- Two (2)-year warranty on all power supply components by Ergotron; battery carries up to one (1)-year performance warranty (see Limitations below) and six (6)-month warranty against manufacturer's defects.

Note: In EU, the warranty against manufacturer's defects is two (2)-years.

- OEM products resold by Ergotron are warranted by the respective manufacturer
- Product that is refurbished by Ergotron and sold by Ergotron carries a 90-day warranty
- Ergotron warranties are nontransferable

Exclusive Remedy: If any Ergotron equipment is or becomes defective in material or workmanship during the warranty period, Ergotron will determine with the customer if the product defect is covered under warranty. Ergotron, at its sole discretion, may replace or repair the unit determined to be under warranty at a designated Ergotron location or at the customer location. The purchaser must get pre-approved authorization to return product to Ergotron. The Purchaser must contact Ergotron to obtain an RMA (Return Material Authorization) number. Ergotron will promptly repair or replace the item and ship it to Purchaser at no charge to the Purchaser. Performance of repair or replacement does not renew or extend the warranty period.

THIS REMEDY IS THE EXCLUSIVE REMEDY FOR BREACH OF WARRANTY AS TO THE EQUIPMENT, except in respect to personal injury. Purchaser shall give Ergotron immediate written notice of any personal injury resulting from use of Ergotron equipment.

Exclusions and Limitations: Ergotron disclaims liability for injuries or losses caused by or associated with installation or use of its equipment in any manner other than in strict conformance with the instructions set forth in its installation manuals, supplemental assembly and installation instruction sheets, technical bulletins or product literature, or by equipment that has been altered, damaged or misused.

Warranty on fully charged batteries left in an unused state for more than three (3) consecutive months is automatically void. Warranty on fully discharged batteries left in an unused state for more than three (3) consecutive days is automatically void.

Two (2)-year warranty on all power supply components by Ergotron; battery carries a 90 day performance warranty and six (6) month warranty against manufacturer's defects. Performance warranty is extended to 1 year on the battery, if the customer provides proof of proper battery care to Ergotron for evaluation and final approval. Proper battery care is defined as using StyleLink software to show the battery was not discharged lower than 25% of remaining battery capacity more than 25 times in the life of the battery, and was fully recharged at a minimum of every 36 hours.

Purchaser has not relied upon and Ergotron disclaims any and all warranties other than the expressed warranty stated above, subject to the exclusions and limitations provided herein. Ergotron disclaims all other warranties, expressed or implied, including but not limited to the warranties of merchantability and fitness for a particular purpose. Ergotron further disclaims liability to purchaser and all others for all consequential, incidental and special damages caused by or in connection with the products, their use or misuse, and their performance or nonperformance.

Ergotron 保修政策

Ergotron 公司保证其产品在未来五年(5)年内不会有材料和工艺上的缺陷。

本保证的除外责任条款包括:

- Ergotron 对所有 Neo-Flex™ 产品提供三(3)年保证
- Ergotron 对所有电源部件提供两(2)年保证; 电池有90天的性能保证和六(6)个月的制造缺陷保证
- Ergotron 出售的 OEM 产品由其各自的制造商提供保证
- 经 Ergotron 重新组装并由 Ergotron 销售的产品拥有90天的保修期。
- Ergotron 保修期是不可转让。

排他性补救: 如果任何 Ergotron 的设备在保证期内出现材料或工艺上的缺陷, 买方应将该产品退回 Ergotron, 并附上对缺陷的书面说明。Ergotron 会立即修理或更换该装置并将其发运至买家, 而向买家收取任何费用。进行修理或更换不会重新开始或延长保证期。

本补救条款是针对因违反本保证而对设备进行的排他性补救条款, 除非涉及人身伤害。如果因使用 Ergotron 设备而造成人身伤害, 买家应立即以书面形式通知 Ergotron。

排外项目和限制条件: 若设备安装或使用过程未能严格遵循本安装手册, 补充的装配及安装说明文件, 技术公告, 或者产品文献中所指明的方法, 或者设备曾被改装, 损坏, 或者错误使用, 对于由此而导致的或相关的人员伤害或财产损失 Ergotron 概不承担责任。如果充满电的电池连续三(3)个月置于不使用状态, 其保证自动失效。

如果完全放电的电池连续三(3)个月置于不使用状态, 其保证自动失效。

受限于本文件规定的排外项目和限制条件, 除上文明确规定的保证之外, 买家不应依赖于任何其它保证, 且 Ergotron 不提供任何其它保证。Ergotron 不提供所有其它明示或暗示的保证, 包括但不限于对适销性和适用特定用途提供保证。另外, Ergotron 对买家或其它人士因本产品、使用本产品或错误使用本产品及这些产品起作用或不起作用而引致的偶然或特殊损害不承担责任。

エルゴトロン® 保証方針

エルゴトロンでは素材、性能上欠陥のない製品 に対して五 (5) 年間保証します。例外、免責、および制限事項は次のように定められています。

当保証の例外事項は次のとおりです:

- エルゴトロン社製のすべての Neo-Flex™ については三 (3) 年間保証
- エルゴトロン社製のすべての電源構成部品については二 (2) 年間保証。バッテリーについては、90 日間の性能保証が、製造側の不具合については六 (6) ヶ月の保証が付いています。
- 注: EU 諸国においては、エルゴトロン製のすべての電源構成部品については二 (2) 年間保証。バッテリーについては90日間の性能保証が、製造側の欠陥については二 (2) 年間の保証が付いています。
- エルゴトロンが販売する OEM 製品については、それぞれの製造メーカーによって保証されています。
- エルゴトロンが修繕を施し、エルゴトロン自らが販売する製品については90日間の保証が付いています。
- エルゴトロン保証は譲渡することはできません。

排他的法的救済 破傷期間中にエルゴトロン社製の機器に素材や技術上の欠陥がある、あるいは欠陥が生じた場合、製品の欠陥が保証対象であるかどうかエルゴトロン社が顧客と判断します。エルゴトロン社は独自の決定権をもって、保証対象であると判断された機器を、指定されたエルゴトロン所在地または顧客の所在地において交換または修理します。エルゴトロン社に返品する場合、購入者は、事前承認を得ておく必要があります。購買者は、エルゴトロン社に問い合わせ RMA (商品返品確認番号) を取得する必要があります。エルゴトロン社は、速やかに無料で商品を修理または交換し、購買者に送付します。修理または交換により、保証期間が更新あるいは延長されることはありません。

この法的救済は、身体傷害の場合を除く、機器に関する保証違反についての排他的措置です。エルゴトロン製機器を使用したことにより人的傷害が発生した場合、購買者はエルゴトロン社に書面で通知する必要があります。

免責および制限事項: エルゴトロン社は、取付けマニュアル、補足組立ておよび取付け指示書、技術告示または製品説明書に記載された指示に厳密に従った以外の方法による機器の取付けおよび使用による、あるいはそれに関連した、または改良、破損、誤使用された機器による、傷害または損失について責任を放棄します。

完全充電したバッテリーを、使用しない状態で連続三 (3) ヶ月放置した場合は自動的に無効となります。完全放電したバッテリーを、使用しない状態で連続三 (3) 日間放置した場合は自動的に無効となります。

エルゴトロン社は、ここに記載した免責および制限事項を前提として、上記に明言された保証内容以外の任意およびすべての保証を放棄し、購買者はこれに依存しないものとします。エルゴトロン社は、特定の目的についての商品適格性および適合性を含むがそれに限定されず、明示または暗示されたその他のすべての保証を放棄します。エルゴトロン社はさらに、製品の使用または誤使用、動作または非動作による、あるいはそれに関連した間接的、偶発的、および特別な損害について、購買者およびその他への責任も放棄します。



© 2007 Ergotron, Inc.
All rights reserved.

While Ergotron, Inc. makes every effort to provide accurate and complete information on the installation and use of its products, it will not be held liable for any editorial errors or omissions (including those made in the process of translation from English to another language), or for incidental, special or consequential damages of any nature resulting from furnishing this instruction and performance of equipment in connection with this instruction. Ergotron, Inc. reserves the right to make changes in the product design and/or product documentation without notification to its users. For the most current product information, or to know if this document is available in languages other than those herein, please contact Ergotron. No part of this publication may be reproduced, stored in a retrieval system, or transmitted in any form or by any means, electronic, mechanical, photocopying, recording or otherwise without the prior written consent of Ergotron, Inc., 1181 Trapp Road, Eagan, Minnesota, 55121, USA. Patents Pending and Patented U.S. & Foreign. Ergotron is a registered trademark of Ergotron, Inc.

Americas Sales and Corporate Headquarters

St. Paul, MN USA
(800) 888-8458
+1-651-681-7600
www.ergotron.com
sales@ergotron.com

EMEA Sales

Amersfoort, The Netherlands
+31 33 45 45 600
www.ergotron.com
info.eu@ergotron.com

APAC Sales

Singapore
www.ergotron.com
info.apac@ergotron.com

Worldwide OEM Sales

www.ergotron.com
info.apac@ergotron.com